

EB6

Głowiczki sześciopalczaste 6-Finger Breakout Boots

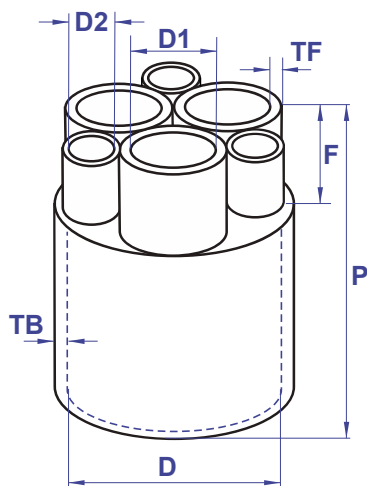

Samogasnące
Self Extinguishing

Odporne na wilgoć
Resistant to moisture

Pokryte od wewnątrz warstwą kleju termotopliwego
Internally coated with hot-melt adhesive

Odporne na UV, nieograniczony czas przechowywania
UV resistant, unlimited shelf life

Dopuszczenia, certyfikaty

Approvals / Certifications

IEC 62329-3, ENATS 09-11, RoHS 2011/65/EU & 2015/863/EU

TYP TYPE	D [mm]		D1/d1 [mm]		D2/d2 [mm]		P [mm]		F [mm]	TB [mm]	TF [mm]
	E(min)	S(max)	E(min)	S(max)	E(min)	S(max)	E(min)	S(max)	E	S ± 20%	S ± 20%
EB6 85/37	85	37	25	7	25	7	100	140	30	3.2	2.6
EB6 115/54	115	54	54	20	31	13	162 - 167	180 - 190	55 - 60	4.3	3.0

E - przed obkurczeniem / expanded (as supplied)
S - po pełnym obkurczeniu / fully shrinked

Tabela przedstawia rozmiary typowe. Inne rozmiary dostępne są na zapytanie.
Typical sizes shown. Other sizes available upon request.

Cecha Material Property	Wartość Value	Metoda testu Test Method
Gęstość względna	Density	1.00 g/cm ³ ± 10%
Absorpcja wilgoci	Water Absorption	< 0.2%
Wytrzymałość na rozciąganie	Tensile Strength	> 21.0 MPa
Wydłużenie przy zerwaniu	Ultimate Elongation	> 500%
Skurcz wzdłużny	Longitudinal Change	< 10%
Temperatura pracy ciągłej	Continuous Operating Temperature	-50°C – 120°C
Minimalna temp. obkurczania	Minimum Shrink Temperature	125°C
Test w mgłę solnej	Salt Fog Test	spełnia / pass
Twardość	Hardness	43 ± 3 Shore D
Rezystywność skośna	Volume Resistivity	10 ¹⁴ Ωcm
Wytrzymałość dielektryczna	Dielectric Strength	> 12 kV/mm
Stała dielektryczna	Dielectric Constant	> 5
Odporność na grzyby	Fungus Resistance	Klasa 1 / Class 1